

ES

SAC

Sa Colomina.

Curs 2007-2008



I.E.S. SACOLOMINA.

## LA GENT DE *ES SAC*

**PORTADA:** Alumnes de Taller d'Artesania

**ARTICLES:** Alumnes de 4t d'ESO de diversificació, alumnes de 3r i 4t de Processos de Comunicació, Rubén Quejigo, Adriana Martínez, Adriana Ribas, Miguel Tolós, Alicia Catalán, Eva Torres, Clivia Guindo, Iris Ramón, Mónica Díaz, Mariuxi Jiménez, Manuel Lameiro, Cristina Núñez, Vanessa Restituto, Elena Soler, Ainhoa Escandell.

**AGRAÏMENTS:** Noelia Ferragut, Ernest Olariaga, Benja Pallarés, César Perelló, Natalia Gil, M<sup>a</sup> Carmen Gómez, Rosana Mas, Isabel Gelabert, Teresa Marcos, Carmen Fernández...i a tots i totes els que ens poguem oblidar!!!

**COORDINACIÓ:** Joana Tur

**L'ALTRA CARA DE...**

# **GISELA CÁRDENAS**

## **CAMPIONA D'ESPAÑA DE TIR AMB ARC**

Na "Guise", com li diuen les seves amigues, va començar amb el tir amb arc perquè a la seva escola varen fer un curset i es va "enganxar". De fet, entrena entre tres i quatre hores sis dies a la setmana, i aclareix que ha de treure el temps de davall les pedres per compaginar estudis i esports. Si tot va bé, a través de l'esport pot arribar a aconseguir una beca per estudiar i residir a Madrid, però encara no té clares les seves preferències.

Amb el seu club actual, Es Cubells, encara li queden moltes competicions per aquesta temporada, però sens dubte el fet d'haver guanyat el Campionat d'Espanya li dona confiança, i també el fet de comptar amb molts d'amics i amigues dins aquest esport. Na Guisela acaba dient-nos que quan està tirant, la resta del món ja no li importa, que sols pensa en la diana, i aquesta concentració la portarà a més èxits.



Per a ella significa molt haver guanyat el campionat, ja que veu que tot l'esforç que ha fet ha servit. Sols porta tres anys i mig en aquest esport, i ja ha arribat al més alt. Ella té els seus ídols esportius prop, ja que gairebé tots i totes són dels clubs eivissencs, com ara Antonio Vázquez, Dani Morillo, Bea Cabrero, Magalí Foulon i, per suposat, el seu entrenador Manolo Vicente.

Nosaltres admiram aquesta constància de na Guisela, i volem donar-li l'enhonorabona i encoratjar-la a seguir lluitant en aquest esport que tant li agrada.

**Elena Soler i Ainocha Escandell**

# MASCLISME I VIOLÈNCIA DE GÈNERE

El dia 25 de Novembre de 2007, el grup de teatre Teatralia dirigit per Samuel Vidal van manifestar-se en contra del maltractament de gènere a Vara de Rei.

Varen participar joves de totes les edats , entre ells, sis alumnes de Sa Colomina.

La nostra reivindicació va consistir en diferents escenes on es denunciava simbòlicament aquesta realitat que, desgraciadament, ens envolta.

Va assistir molta gent que va tenir la possibilitat de participar activament en l'espectacle.

Aquest tema ens va dur a escriure a un grup d'alumnes la nostra opinió sobre el masclisme.

En primer lloc, trobem a la publicitat molt de masclisme encara que no ens adonem. Per exemple, els anuncis sobre productes de neteja on normalment encara surt una dona fent aquesta feina, mentre que en la publicitat de automòbils quasi sempre surten homes. Les preguntes que ens fem són: per què no pot sortir un home netejant i una dona conduint un automòbil? O per què n pot sortir un nen jugant amb un bebè de joguina i una nena amb un Actionman? Creem que totes aquestes preguntes ja no les tendriem que fer.

La publicitat influeix molt en les persones, ja que forma part de la nostra vida quotidiana, si canvien aquests errors millorarà l'educació de la societat.

Per altra banda, les dones i els homes fan les mateixes coses però hi ha voltes que les dones no poden fer el mateix que ells, ja que serien criticades negativament. Per exemple, quan estan amb més d'un home, cosa que no ocorre en el cas contrari, ja que un home amb més d'una dona és motiu d'orgull i admiració per part dels amics. estan amb més d'un home, cosa que no ocorre en el cas d'un home, on suposa motiu d'orgull.

També a l'hora de cercar treball, depèn de quin treball sigui, agafen a la dona o al home. Per exemple, en un treball de neteja només n'hi ha dones, o a l'obra només són homes.

Per Mónica Díaz,  
Mariuxi Jiménez,  
Manuel Lameiro,  
Cristina Núñez y  
Vanessa Restituto



*Relojes de Sol (II)*

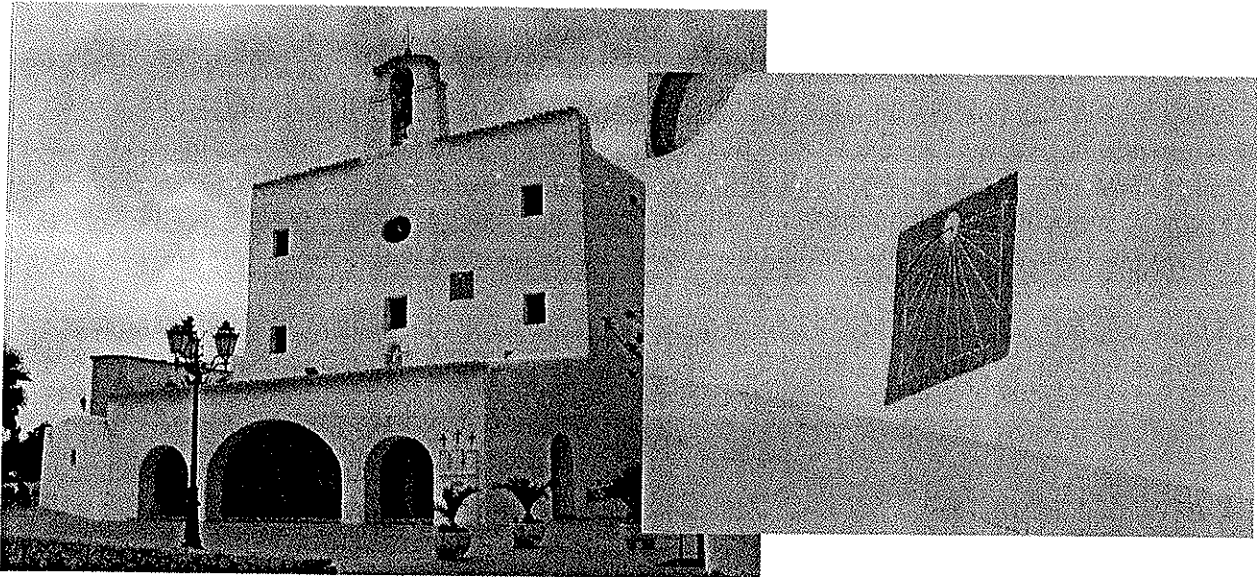

En esta ocasión vamos a continuar nuestro pequeño y particular estudio de los relojes de sol con el reloj de sol vertical de la Iglesia de Sant Josep. Para ello empezamos con un poco de historia.

Hacia el año 1726 los vecinos de “Benimussa i Els Vedrans”, aprovechando que el arzobispo de Tarragona (Manuel de Samaniego) visitó Ibiza, pidieron autorización para construir un templo en Sant Josep de Sa Talaia ya que habían de desplazarse hasta Sant Antoni a los oficios y junto al incremento de población, justificaban dicha construcción.

El obispo autorizó la construcción en el lugar conocido como el Coll de Cala Vedella. Las obras comenzaron en el año 1727. El primer “regente”, don Antonio Juan, dejó una crónica detallada de la edificación en el primer libro de esta iglesia. En 1729 tiene lugar la primera misa en la capilla provisional. El año 1730 empezó a trabajar como maestro de obras Pere Ferro (natural de Denia), acabando la obra en 1732. Tuvo que compaginar el trabajo con las reparaciones del polvorín de Santa Lucía tras la famosa explosión de 1730. El año 1785 fue declarada parroquia por el primer obispo de Ibiza Manuel Abad y Lasierra.

El archivo se ha visto diezmado con el tiempo, pues los registros anteriores a 1852 han desaparecido.

En la bibliografía consultada no se menciona en ningún momento el notable hecho de poseer en su fachada principal un reloj de sol vertical declinado, por lo que nos cabe la duda de si fue el maestro Pere Ferro el que diseñó el reloj de sol o su diseño y construcción es posterior a las obras de construcción iniciales.

Si no fijamos en los grabados del Archiduque Lluís Salvador pertenecientes al primer volumen de *Las Baleares descritas por la palabra y el dibujo*, y en concreto en el grabado de la iglesia de Sant Josep, parece vislumbrarse el reloj de sol en su fachada, por lo que en tal caso, el reloj de sol sería anterior a la fecha de los viajes del Archiduque a Ibiza (1867 y 1885). Así que, tendríamos datado el reloj de sol entre 1732 y 1885.

Parece raro e incluso inexplicable, hasta cierto punto, que el detalle de poseer un reloj de sol en su fachada pase desapercibido para los estudiosos de la arquitectura ibicenca y en particular para los estudiosos de la arquitectura de las iglesias rurales de Ibiza, teniendo en cuenta que es la única iglesia de Ibiza que posee un reloj de sol y que el diseño y construcción de este tipo de relojes es el más complicado. También parece inexplicable que el gnomon de este reloj de sol esté doblado y no se conserve con el cuidado y respeto que merece.

Por todo ello merece la pena que nos detengamos un momento a analizar y estudiar este tipo de relojes.

Como ya se comentó en el anterior artículo de esta sección, un reloj **vertical declinado** se caracteriza por tener el cuadrante vertical orientado oblicuamente a la dirección Este-Oeste.

El gnomon mantiene la dirección Sur-Norte, paralelo al eje terrestre, es decir el gnomon apunta a la estrella polar, por lo que el ángulo que forma con la pared es la llamada **colatitud**, que no es otra cosa que el ángulo complementario de la latitud del lugar.

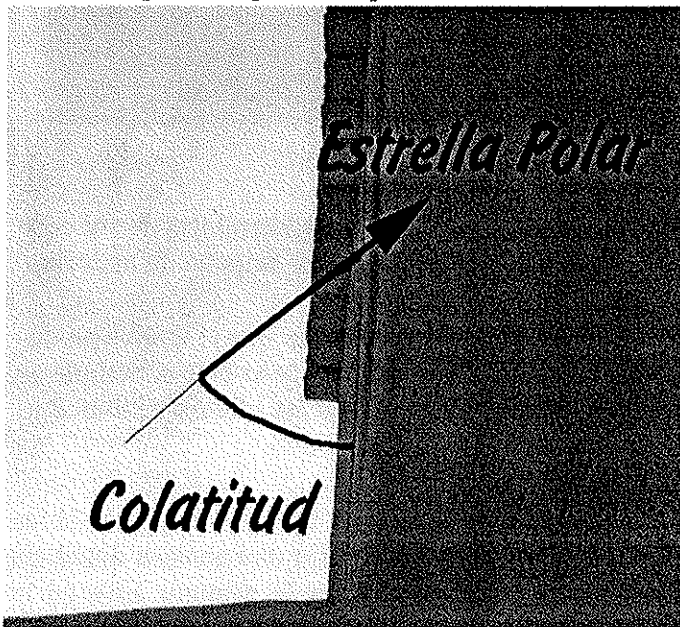

Por otro lado, se ha de tener en cuenta la orientación de la pared, y por ello se ha de medir qué ángulo forma la pared con la dirección Sur-Norte. A dicho ángulo se le conoce como **azimut** de la pared. El **azimut**, en este caso, se mide desde el punto Sur del horizonte hacia el Oeste.

Una manera de medir el **azimut** de la pared es la siguiente:

Se coloca un semicírculo graduado perpendicular a la pared y se cuelga desde un punto O un hilo con una plomada, de manera que forme con la vertical el mismo ángulo que ha de formar el gnomon, la **colatitud**. Cuando el Sol pasa por el meridiano del lugar (mediodía solar), desplazamos el hilo sobre el semicírculo de manera que la sombra quede proyectada verticalmente (OP). Esta sombra corresponde a la línea horaria de las 12 horas. El ángulo  $\alpha_p$  medido desde el Sur hacia el Oeste es el **azimut** de la pared y la posición del hilo en este preciso instante es la posición que tendrá el gnomon.

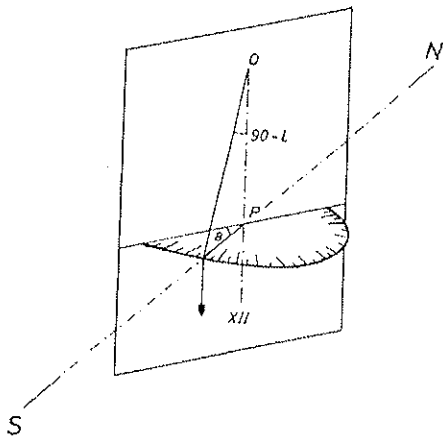

Este método conlleva saber cuándo pasa el sol por el meridiano del lugar, es decir cuándo son las doce horas del mediodía solar que, como ya se comentó en el artículo anterior, no tiene lugar temporalmente en el mismo instante a lo largo del año.

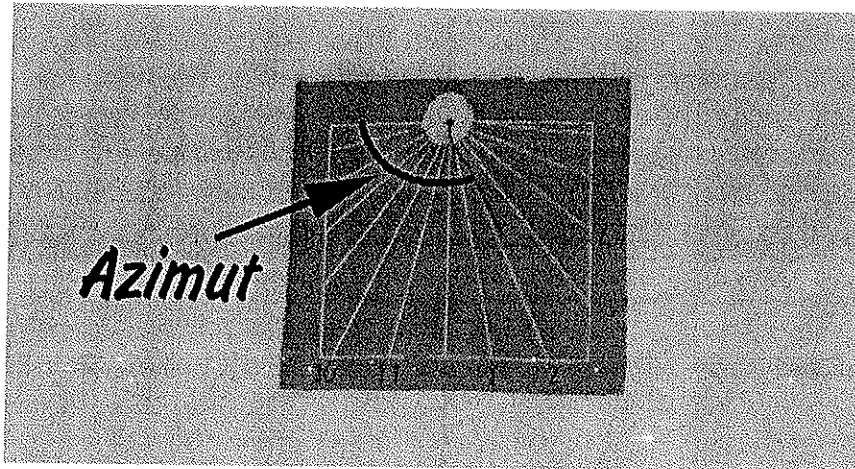

Otras de las características que diferencian a este tipo de relojes de los relojes ecuatoriales y horizontales son las siguientes:

- La sombra recorre el plano vertical o cuadrante en el sentido contrario a las agujas del reloj mecánico.
- Los ángulos entre las distintas líneas horarias no son iguales.
- No existe una simetría entre las sombras proyectadas antes y después del mediodía solar.
- La línea horaria de las 6 y 18 horas no es paralela a la dirección Este-Oeste y la línea zodiacal de los equinoccios (Aries-Libra) no es perpendicular a la línea horaria de las 12 horas.
- La longitud de la sombra es más larga en el solsticio de verano y más corta en el solsticio de invierno, al contrario que en los relojes ecuatoriales y horizontales.

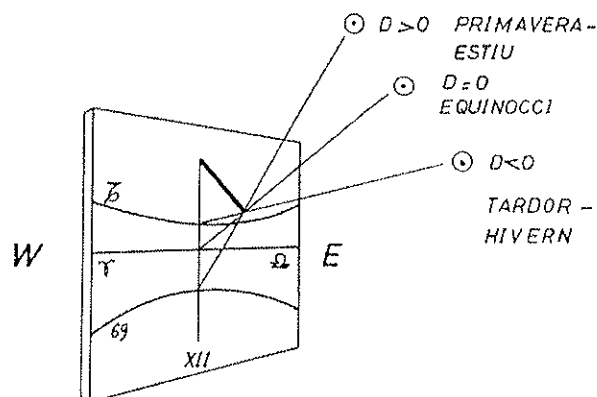

- Las líneas zodiacales no describen circunferencias como en los relojes ecuatoriales. En este caso describen hipérbolas cuya excentricidad depende de la declinación del Sol del día considerado, por lo que el trazado es más complicado. (El reloj de la Iglesia de Sant Josep no posee las líneas zodiacales)

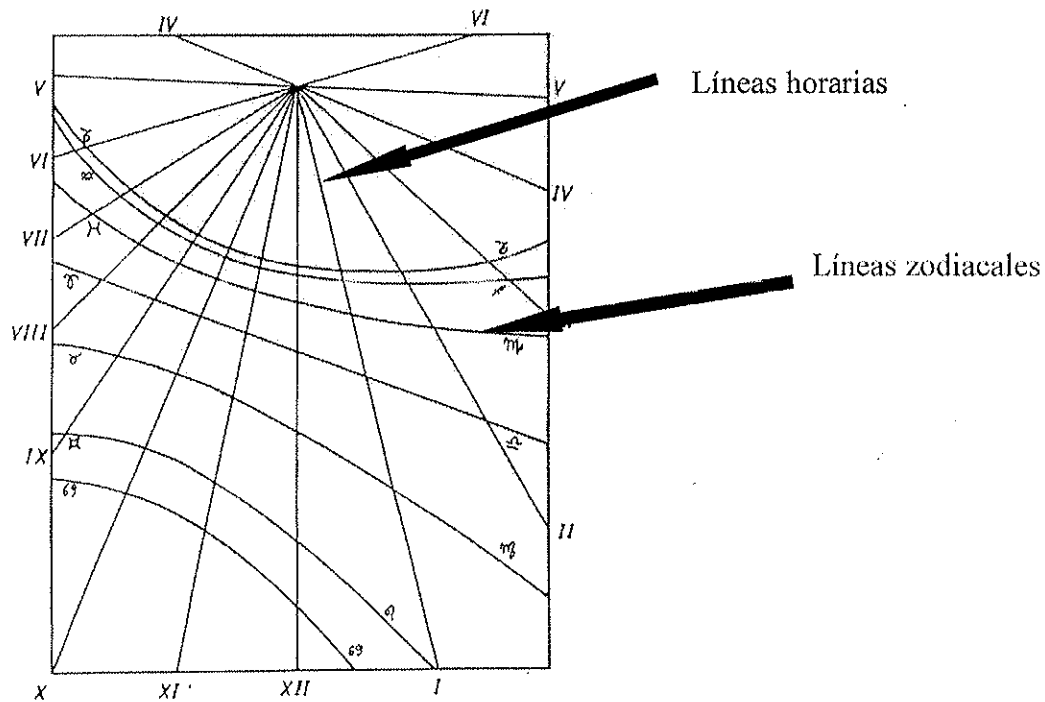

Espero que este pequeño artículo sirva de homenaje y tributo para aquel constructor del reloj de Sol de la Iglesia de Sant Josep, una persona que, sin lugar a dudas, disponía del conocimiento astronómico que le permitió legarnos este humilde reloj de Sol que marcará el transcurrir del tiempo de manera inexorable.

Nota: Nuestro centro ya dispone también de un reloj de Sol vertical declinado que espero que disfrutéis.

#### Bibliografía:

- Joan Marí Cardona.  
Els camins i les imatges de l'Arxiduc  
ahir i avui.  
Institut d'Estudis eivissenes
- Archiduque Luis Salvador.  
Ibiza y Formentera. Las Baleares  
descritas por la palabra y el dibujo.  
La Foradada (Serie Mayor - 3)
- Villangómez, M (1969)  
Las iglesias rurales ibicencas.
- Demerson, G (1974)  
Las iglesias de Ibiza
- Santiago Barberan, Marià Torres Torres  
y Luis Cervara Miralles.  
Esglésies d'Eivissa i Formentera.  
Ed. Mediterrània Eivissa.
- Josep Masalles Román.  
Disseny i construcció de Relloctges de  
Sol .

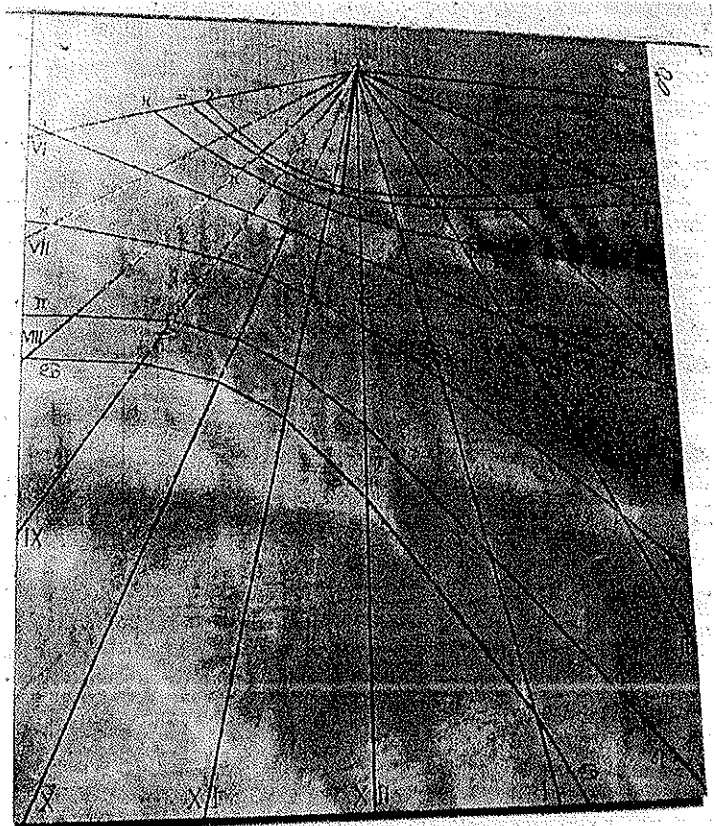



# **INTERVIEW TO CATALINA CARBONELL QUETGLAS,**

coordinator of "Programa d'Aprenentatge Permanent"

**STUDENTS FROM 4T ESO at Sa Colomina Secondary School interviewed Catalina Carbonell, coordinator of the International Projects such as Comenius:**

**- What is your name?**

My name is Catherine.

**- Which post do you have in the Local Government?**

I am an English teacher but I work at the Local Government. I work with a group of people.

**3- What does your job consist of?**

Giving advice. I help schools, teachers at schools, I give information about European programs.

**- Are there a lot of Balearic schools that take part in European projects?**

This year is 21 but if we take into account all the programs not only Comenius they are 30.

**- What is the European Program most schools prefer?**

Comenius.

**- Do you think this type of projects have any benefits towards the educational community?**

Yes, Where are you from? **Ecuador**. Do you know anybody from Germany, Italy, France? **No** How old are you? **17**. So if you participate with other countries you can meet students of your age. You can write e-mails. Maybe in the future you could go, exchange, learn things about students in Europe. If you have to go to work to Germany, what happens?. European projects are good for a lot of things. If you have to learn a language you start listening to sounds and you learn them. When you are a baby you don't know any languages. Imagine if somebody had placed English in your ears you would have learn some sounds. If you don't listen to a language you won't understand it. If you say I don't understand and you don't make an effort you won't learn. If you go abroad knowing some words or doing some gestures you will communicate but if you want to work there you will need more vocabulary. Then it depends on the job you have you will need more vocabulary or not.

The immigrants who went abroad didn't master the language but they made an effort to learn it, even though they didn't pronounce correctly. With a positive attitude you will learn a lot, with a negative one you will learn "zero".

Being in an European Project allows you to do and learn things, perhaps it isn't with an immediate effect but, of course, in the long run, you have to learn vocabulary. If you e-mailed with other students perhaps you could ask them

what make up they use or how they make up and you start learning words and things from other countries. If there are some words you don't understand you will look them up at the dictionary or you will ask your teacher.  
Who knows where you will have to go?

**- What do you think about the products and the results of our project?**

I haven't seen it yet but Teresa will tell me something. I didn't have time to see the final products because I am new here and this year we have received all the documents.

**- Have you seen our work?**

No, We will evaluate the Project in September when we have all the memories. I have seen you have sent some CDs but I can't tell you anything about your products in detail because I have to see them first and make a report.

**- Personally, what topics do you prefer for this type of Projects: environments, arts, civic education,...?**

Teresa will tell you more about this because she knows what topics you are interested in. Then you have to take into account the European partners because they will have other interests and reach an agreement between all the people taking part in the project.

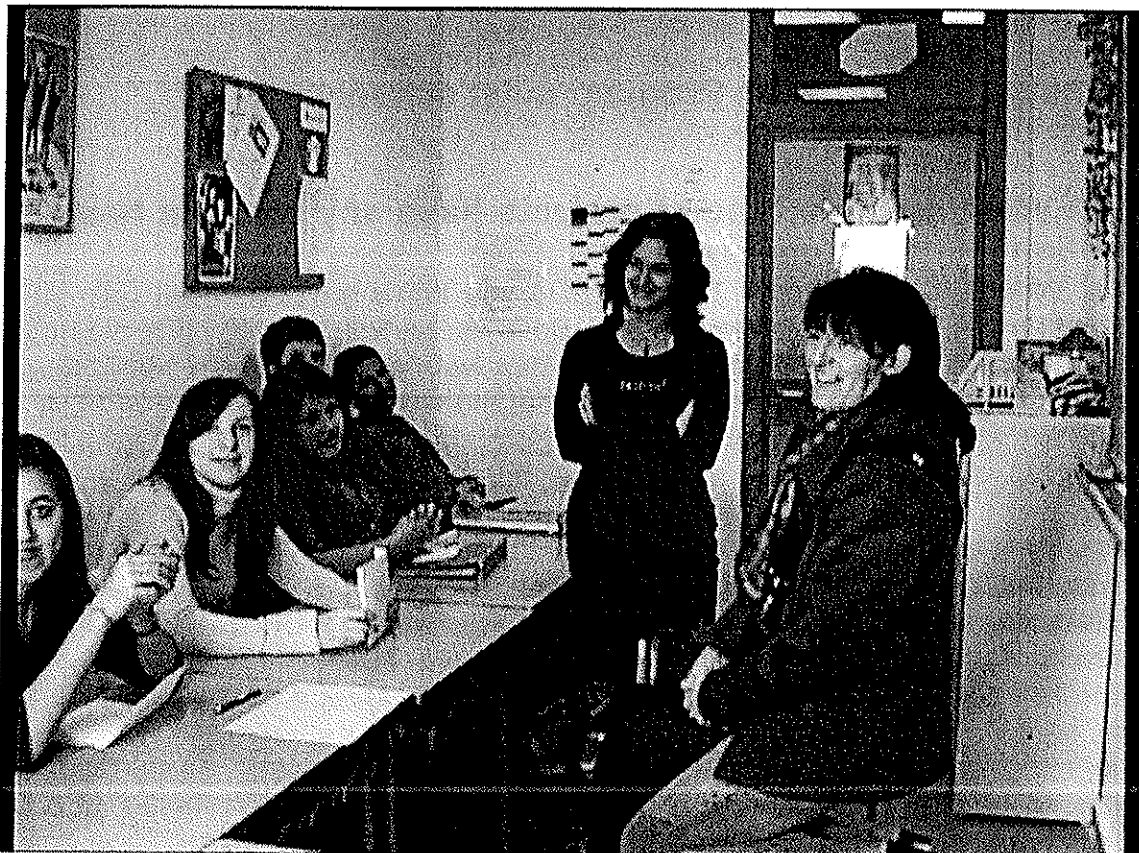

# ¿QUÉ ES LA MEDIACIÓN?

Concha Sierras, profesora de inglés es, además, la coordinadora de la **Comisión de Mediación**, un nuevo proyecto que se está desarrollando en *Sa Colomina*. Con el objeto de que tengamos una mayor información y conocimiento sobre la mediación, Concha ha sido tan amable de respondernos a una serie de cuestiones:

- **¿Qué es la mediación?**
  - La mediación es una herramienta que tenemos para resolver conflictos entre dos partes enfrentadas, y estas dos recurren voluntariamente a un mediador con la intención de resolverlo. El mediador puede ser profesor/a o estudiante, y se intentará buscar siempre la manera adecuada para conseguir llegar a un acuerdo satisfactorio. *(Ella nos resaltó que es voluntario. En cada conflicto habrá dos mediadores.)*
  
- **¿Por qué puede ser beneficiosa la opción de la mediación como vía de resolución de conflictos?**
  - Porque el diálogo pacífico en los conflictos siempre ayuda a solucionarlos. Pero además trabajamos otras cosas importantes como: pensar críticamente, no criticar, aprender a escuchar, dejar de ser rígidos, tener capacidad de ver otras maneras de vida, escuchar al otro, no obcecarse sólo en una idea...
  
- **¿Quién podrá ser mediador o mediadora?**
  - El profesorado (10 profesores y profesoras forman hoy por hoy la comisión de mediación), y el alumnado. Pronto habrá un curso para formar alumnos y profesores. El curso será de unas veinte horas de duración, y se impartirá por las tardes. Será dinámico y divertido.
  
- **¿Cuándo se impartirá el curso de formación de mediadores?**
  - En el segundo trimestre.
  
- **¿Cuál será el papel de los mediadores o mediadoras?**
  - Crear un clima de confianza para que las personas del conflicto expresen y ordenen sus sentimientos, puedan contar su historia, y así encontrar ellas mismos la solución. El mediador escucha, pero no juzga, no sanciona, no da consejos, no da la solución.
  
- **¿Qué casos podrán ir a mediación?**
  - Los que no podrán ir serán: problemas psicológicos, peleas...La mediación previene peleas, acciones violentas. Se les puede proponer o sugerir a los alumnos ir a mediación, pero no obligar. Tienen que estar en igualdad de poder. Las cosas académicas no podrán ir a mediación.
  
- **¿Cómo se podrá solicitar la mediación?**
  - No está claro todavía, está por determinar. Las posibilidades que se están barajando son las siguientes: vía tutor o tutora (la más lógica), a través de otros profesores o desde Jefatura de Estudios.
  
- **¿Cuándo se pondrá en marcha la mediación en el centro?**
  - A finales de enero.
  
- **¿Crees que funcionará?**
  - Eso esperamos. Por eso llevamos dos años en marcha.
  
- **¿Quiere añadir algo?**
  - Animar a que contribuyamos a la paz en el centro mediante el diálogo.

Adriana Martínez, Adriana Ribas y Miguel Tolós

# EL HAMBRE ACECHA A LOS NIÑOS DEL CONGO

Por Alicia Catalán, Eva Torres, Clivia Guindo.

El Programa Mundial de Alimentos advierte de que la población se encuentra en alto riesgo de inanición en el oriente de la República Democrática del Congo.

La violencia de la que son objeto las mujeres ha hecho que tengan miedo de ir a trabajar a los campos, y aquellas que se atreven a hacerlo, sufren saqueos en sus cosechas y en los últimos tiempos la producción agrícola ha descendido notablemente.

La crisis humanitaria se ha visto agravada por los enfrentamientos entre milicias rivales y unas 300.000 personas se han visto desplazadas por esta causa. La infancia, las mujeres embarazadas y los ancianos y ancianas son los grupos más vulnerables.

Las mafias y los militares controlan el negocio de las piedras preciosas, mientras los habitantes apenas tienen para comer. Las líneas telefónicas no funcionan desde hace años. Los estantes de las tiendas de comestibles están vacíos. Los hospitales son un horror donde falta de todo, incluidas medicinas. Con una situación así, es lógico que los jóvenes prefieran el riesgo de muerte que en muchos casos supone la inmigración antes que quedarse en la miseria en la que viven inmersos.

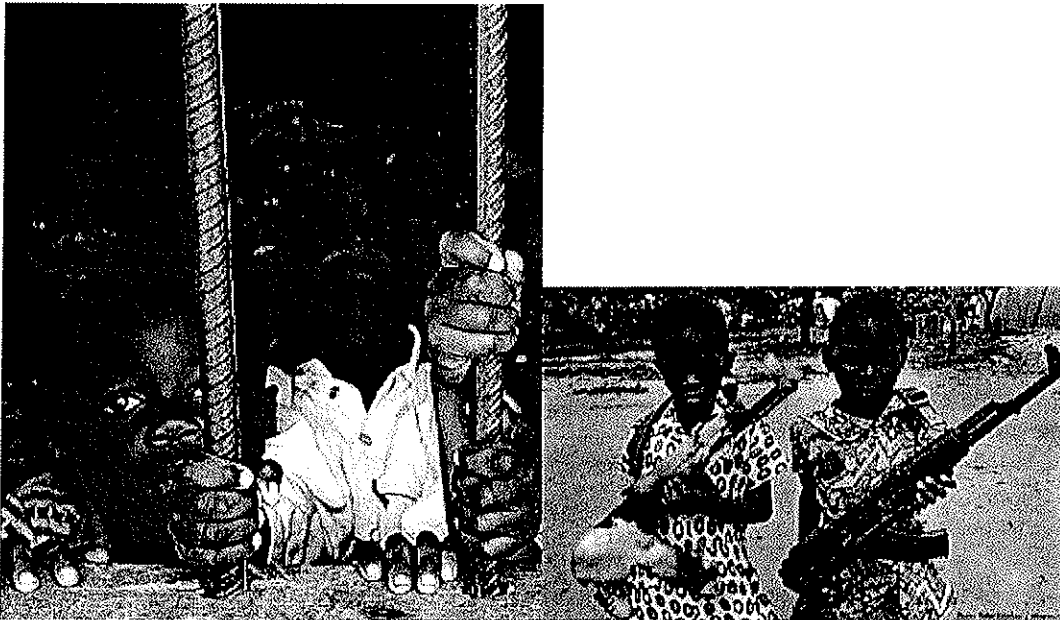

**Con sólo 6 años ya saben qué son las armas, y ya saben disparar para las guerrillas.**

# Sa colomina solidaria

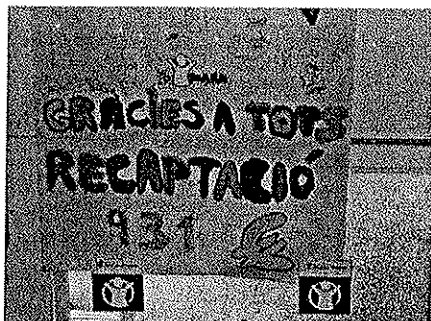

## CURSA PEL CONGO

Com cada any, el Departament d'educació Física ha organitzat la Cursa Solidaria, a benefici de la ONGD **Save the Children**. La participació no va estar tant elevada com en altres edicions, però de tota manera va servir per ajudar-nos a passar una bona estona i per agafar consciència de que hi ha infants al Congo que necessiten del nostre ajut per viure en unes condicions més dignes.

## RASTRE I ESMORZAR SOLIDARI

La col·laboració, un any més, del professorat, alumnat i APA del IES Sa Colomina, ha permès ajudar a l'alimentació dels escolars de Guatemala, dins el projecte de la ONGD **Ensenyants Solidaris**. La recaptació entre les dues activitats ha arribat gairebé als 1000€, que permetran que els nostres companys de Guatemala millorin la seva alimentació. Amb sols 2€ un infant menja a l'escola tot un mes. Val la pena el nostre esforç!!!

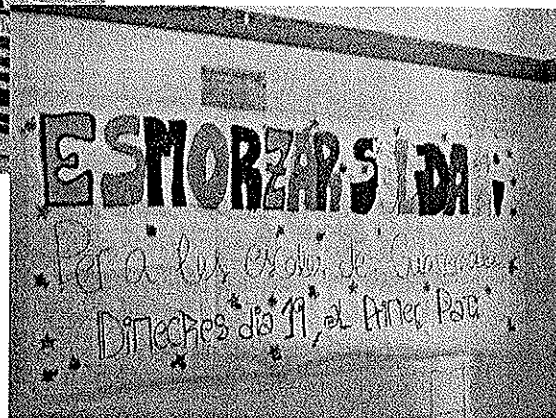

# BIBLIOTECA

## II CONCURS PUNT DE LLIBRE

CATEGORÍA A: Premi ex aequo  
als alumnes **NOEMÍ**

**MÁRQUEZ, TANIA TOMÁS,  
MARCO DAVID VILLACÍS I  
EVA VILLASBOA,**d'ASCE.

CATEGORÍA B: **MARINA  
BENNÀSAR TORRES,** de  
1r ESO D.

CATEGORÍA C: **NATHALY  
RETAMALES VALDÉS,** de 3r  
d'ESO B

El jurat va estar format per  
alumnes col.laboradors de la  
Biblioteca: Jordi Bonet, Roberto  
de Selys, Bartomeu Planells,  
Miquel Torres, Tanit Casanova,  
Víctor Pérez i Josep M<sup>a</sup> Puig, així  
com per les professores Neus  
Torres (Coordinadora de la  
Biblioteca) i Carmen Liberal  
(Educació Plàstica i Visual).

**ENHORABONA A  
TOTS I A TOTES!!!**

## **RECOMANACIONS**

Víctor Pérez Castaño

*La emperatriz de los etéreos* es la última obra de Laura Gallego. La joven escritora de tan sólo 27 años es la escritora española en el género de fantasía que más ha vendido. Tiene libros como los cuatro de las *Crónicas de la Torre* o la trilogía *Memorias de Idhún*.

En este nuevo libro nos encontramos con una historia ambientada en un mundo totalmente congelado donde los humanos viven en cuevas en el subsuelo. Allí nos encontraremos con Aer, un extraño niño que desea cumplir su sueño, y con Bipa, una niña demasiado madura para su edad, y sin pelos en la lengua que sólo hace lo imprescindible para sobrevivir. Estos dos peculiares protagonistas se verán envueltos en un viaje en el que descubrirán lo que hay fuera de su mundo, fuera de sus cuevas.

La novela está escrita con sencillez, sin tramos pesados, ni descripciones excesivas, sólo las justas para poder introducirte en este mundo helado, donde nos encontraremos mucha fantasía, una dosis de magia, otra de amor y una pequeña dosis de acción.

**¿HASTA DÓNDE ESTARÍAS DISPUESTO  
A LLEGAR POR TUS SUEÑOS?  
DESCÚBRELO EN ESTE LIBRO.**

# CONCURSOS LITERARIS

## VII CONVOCATORIA DE PREMIOS DE NARRATIVA Y POESÍA EN CASTELLANO

El concurso literario más veterano del centro ha llegado a su séptima edición con menos participación que otros años, dado que en las mismas fechas se convocaban otros premios. La calidad de las obras premiadas, no obstante, es alta, como podréis comprobar en este mismo número. El fallo del Jurado (compuesto por las profesoras del Departamento de Lengua Castellana y Literatura), fue el siguiente:

### POESÍA CATEGORÍA B:

HUGO CARDONA TORRÓ

### NARRATIVA CATEGORÍA B:

JESSICA FERRER

### NARRATIVA CATEGORÍA C:

HUGO CARDONA TORRÓ

Enhorabuena al ganador por partida doble y también a la ganadora, y animaros a todos y a todas a seguir emborronando papeles con vuestra imaginación y vuestros sentimientos.

## PRIMER CONCURS LITERARI EN CÁTALA SANT JORDI 2008

El passat 23 d'abril es van lliurar els Premis de Narració en català. La temàtica es va proposar a les bases del concurs: una versió moderna de la llegenda de Sant Jordi.

El Jurat, format pels membres de la Comissió de Normalització Lingüística i dos alumnes de 4t d'ESO (Víctor Pérez i Laura Bonet), va otorgar un premi per cada categoria:

### CATEGORIA A:

ALICIA RAMÓN RIERA (1 ESO)

### CATEGORIA B:

MIGUEL MAYA, ANDRÉS CABRERA,  
LLUIS RIBAS, JOSÉ AÑIBARRO,  
JAVIER MUNIESA. (2n Cicles  
Formatius)

Els relats guanyadors es troben a la pàgina web de l'IES Sa Colomina en format PDF.

*A partir de ahí, empezamos a salir juntos. Me encantaba estar con él. Parecíamos hechos el uno para el otro, y eso se notaba al estar juntos. Cada momento era único. Juntos éramos la pieza completa que forman las parejas perfectas. Nada estropeaba los momentos que pasábamos el uno con el otro...Era simplemente...Demasiado bonito.*

*Un día, estando juntos, sonó algo. Era un extraño ruido, como un teléfono o un timbre...¿Qué debía ser?*

*El despertador...El aparato que, después del sueño más largo y bonito de mi vida, me devolvió a la realidad.*

*¿Cómo podía haber sido tan ingenua al suponer que era cierto? Esas cosas sólo pasan en películas...O como mucho les pasará a las típicas chicas populares, guapísimas que todo el mundo conoce y que tienen cientos de admiradores, secretos y confesos...*

*Y claro, ni mi vida era un filme, ni yo era ese tipo de chica.*

*Después de esa reflexión seguí mi rutina matinal diaria, y llegué al instituto. Me esperaba un largo día con dos exámenes.*

*Pasaron las horas, llegué a mi casa, comí, y como cualquier otro martes, salí a pasear por la calle sin rumbo alguno, con tal de despejar mis ideas. No es que tuviera ningún problema en concreto, simplemente me relajaba ver a la gente por la ciudad mientras yo escuchaba mi música.*

*Unas punzadas de hambre debieron ser las que me incitaron a entrar en una pastelería. Contemplando estaba, el mostrador con todas sus exquisiteces, todas tan bien elaboradas. Me concentré tanto en mi labor de elegir el mejor tentempié, que no me di cuenta de que tenía a mi lado a alguien con la misma tarea que yo...*

## **TRISTE**

*Tirada en el suelo en un lago de lágrimas  
Ahogando la pena en la férrea música  
Bajo la lluvia de tus ojos,  
Cuando te haces más y más daño  
Pensando en él, aquel que se fue.*

*Tal sentimiento,  
Resentido o agradecido;  
Muerto o vivo;  
Cálido o frío.  
Sin palabras para definirlo.*

*Y es que eres opaco cristal,  
Más allá de disfraces.  
Frágil y triste en realidad,  
Te cortas como un puñal  
Envenenado por pesadumbres.*

*Te derrumbas quebrada por aquel muchacho  
Que se marchó bajo el sol de verano,  
Dejando atrás un pasado que jamás será olvidado  
Por su corazón conmovido y alejado,  
Tras la brisa de un silencio amargado.*

**AMANDA RAMÓN, Finalista.**

## **LA SERPIENTE**

*Mucha agua cayó,  
La jaula se abrió,  
Y la serpiente bailó,  
En aquel zoo lejano  
Donde los animales  
Se dan la mano*

**ABDEL, 1º F**



# L'ANTÀRTIDA EN PERILL

Per Iris Ramón, 1 ESO D



L'Antàrtida és el cinquè continent en quant a mida. És el més alt i fred (fins a  $-89^{\circ}\text{C}$ ). Està gairebé intacta, però es troba en perill. Les grans amenaces són per les riqueses naturals (petroli, minerals i pesca) que fan que un seguit de països en reclamin la sobirania. El tractat de l'Antàrtida de 1961, la declara lliure, oberta a tothom. A més, el protocol de Madrid (1991), estableix l'Antàrtida com una reserva natural consagrada en la pau i en la ciència.

Però la veritable amenaça, la més difícil d'evitar, és el canvi climàtic. El gel cobreix permanentment el 99,6% de la superfície de l'Antàrtida. El seu gruix màxim pot arribar als 4775m i en algunes zones, el seu pes submergeix la massa de la Terra, si el seu gel del seu casquet polar es fongués, els nivells dels oceans i dels mars pujarien i gran part del planeta s'inundaria, a més la Terra s'escalfaria més ràpidament perquè tota la calor seria absorbida pel sòl.

(Tret de *L'Antàrtida* per Sebastião Salgado)



# JUEGOS DIVERTIDOS.

## PROCESOS DE COMUNICACION

U	W	C	O	D	I	G	O	I	E	CODIGO
U	N	O	T	I	C	I	A	T	H	CRONICA
Y	F	D	A	D	I	N	A	S	I	DEPORTES
D	A	D	I	C	I	L	B	U	P	ENTREVISTA
T	E	L	E	V	I	S	I	O	N	MENSAJE
E	S	I	T	U	A	C	I	O	N	NOTICIA
N	S	E	E	O	R	C	N	A	A	ORDENADOR
T	E	J	O	R	L	J	M	C	R	PREMSA
R	T	A	W	D	B	D	E	I	E	PUBLICIDAD
E	R	T	P	E	W	R	N	N	C	RADIO
V	O	R	R	N	J	A	S	O	E	RECEPTOR
I	P	O	E	A	E	D	A	R	P	REPORTAJE
S	E	P	M	D	G	I	J	C	T	SANIDAD
T	D	E	S	O	G	O	E	Ñ	O	SITUACION
A	G	R	A	R	R	B	U	O	R	

1 3 9	6	1	4	2	3 9	5	7	8
1 3 4 5 7	4 5 7	1 4 5 7	8	2 5 6 7	3 5 6 7	9	1 2 3 4	1 3 4 6
2	8	4 5 7	3 5 6 7 9	1	3 5 6 7 9	3 6	4 3 4	3 4 6
1 4 5 7 9	4 5 7 9	3	1 5 7	8	1 5 7	2	6	1 7 9
1 7	7	1 7 8	2	9	1 6 7	4	1 3 8	5
6	2	1 5 7 8	1 5 7	3	4	8	1 8 9	1 7 9
4 5	4 5	4 5 6	3 5 6 9	7	3 5 6 9	1	4 5 3 8 9	2
8	1	9	3 5 6	4 5 6	2	7	4 5 3 4 6	3 4 6
4 5 7	3	2 4 5 6 7	1 5 6 9	4 5 6	8	6	4 5 9	4 6 9